

F1 HYLDEREOL

MONTERINGSVEJLEDNING

(GB) INSTALLATION INSTRUCTIONS

(D) MONTAGEANLEITUNG

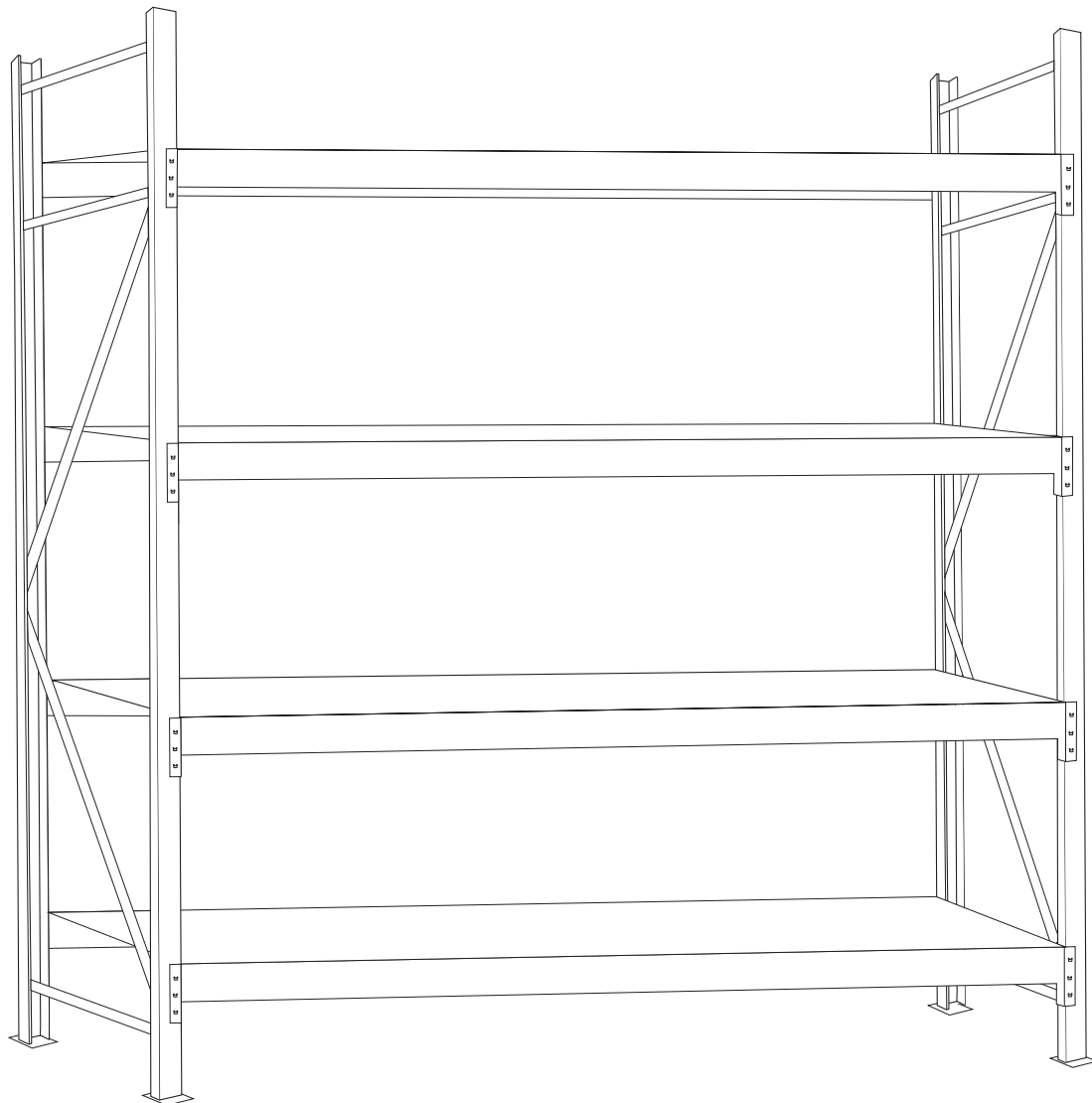

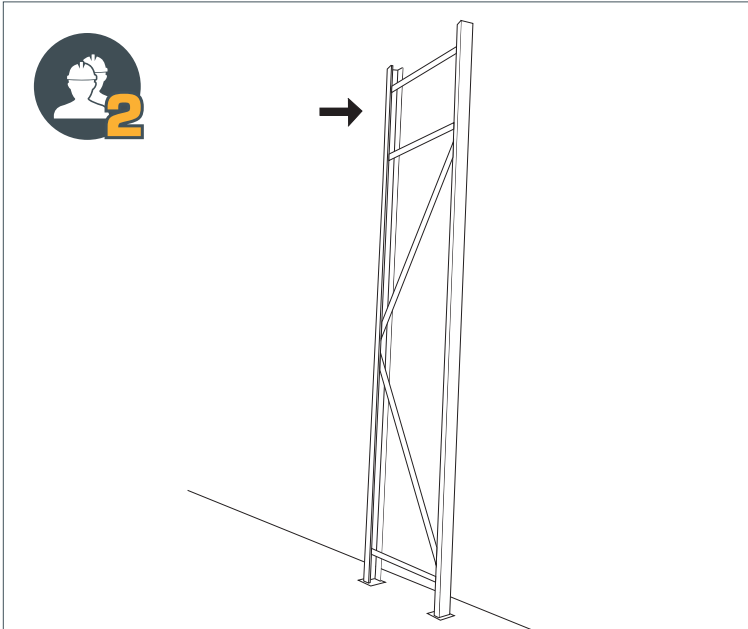

1

Placer første stige op ad en væg.

Place the first upright up against the wall.

Setzen Sie den ersten Leiter gegen die Wand.

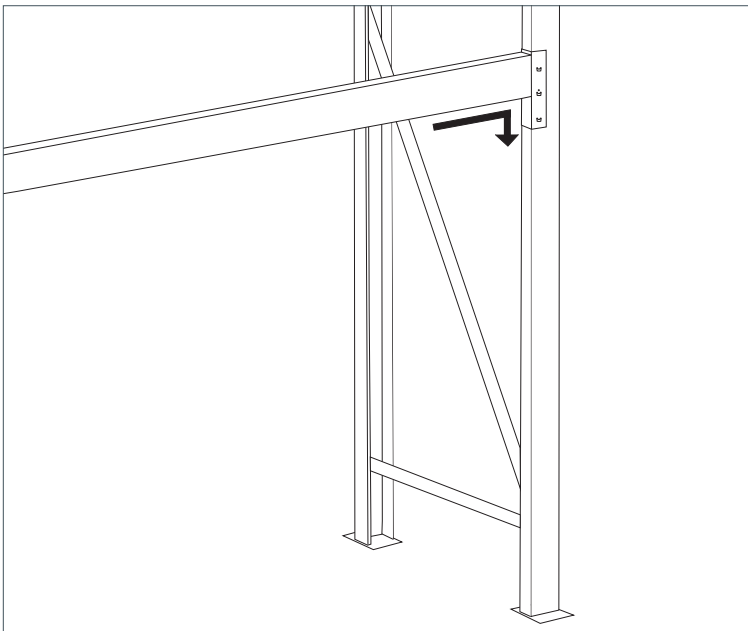

2

Monter 1. bjælke ca. 40 cm over gulvet.

Mount the first beam approx. 40 cm above the floor.

Montieren Sie den ersten Balken etwa 40 cm über dem Boden.



3

Sikkerhedssplitten trykkes på plads.

Safety clip is pressed in place.

Drücken Sie die sicherheits-clip im Platz.

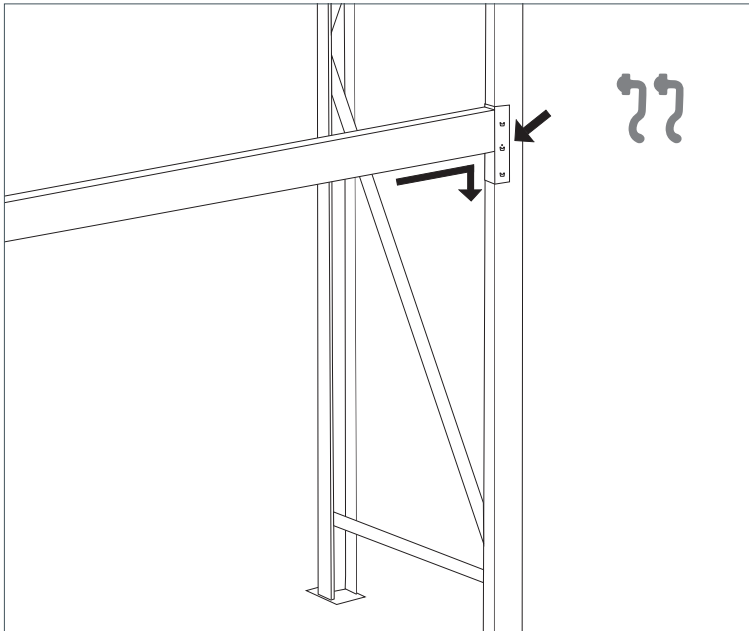

4

Monter bjælken til næste stige.

The beam is mounted to the next upright.

Der Balken wird mit dem nächsten Ständer installiert.

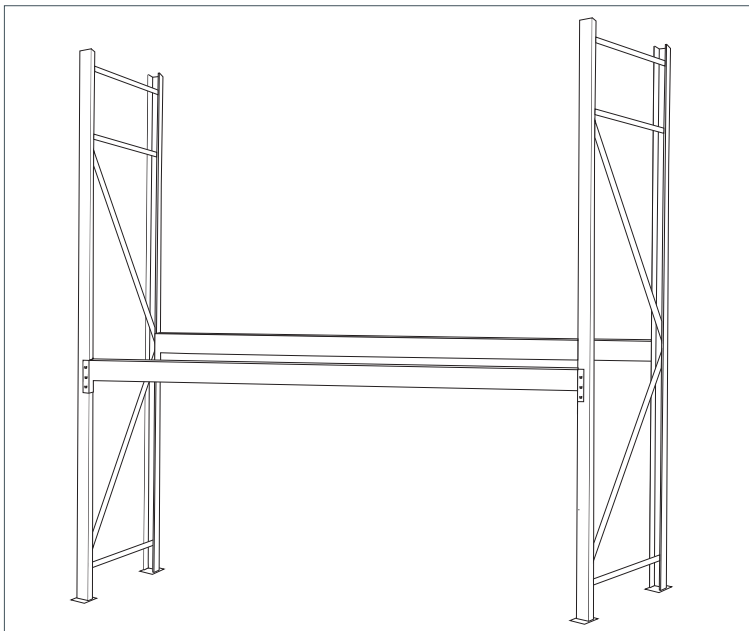

5

Monter den næste bjælke, og gentag proceduren.

The second beam is mounted, and then repeat the process.

Der zweite Balken wird angehoben und der Balken wird an der Leiter montiert.

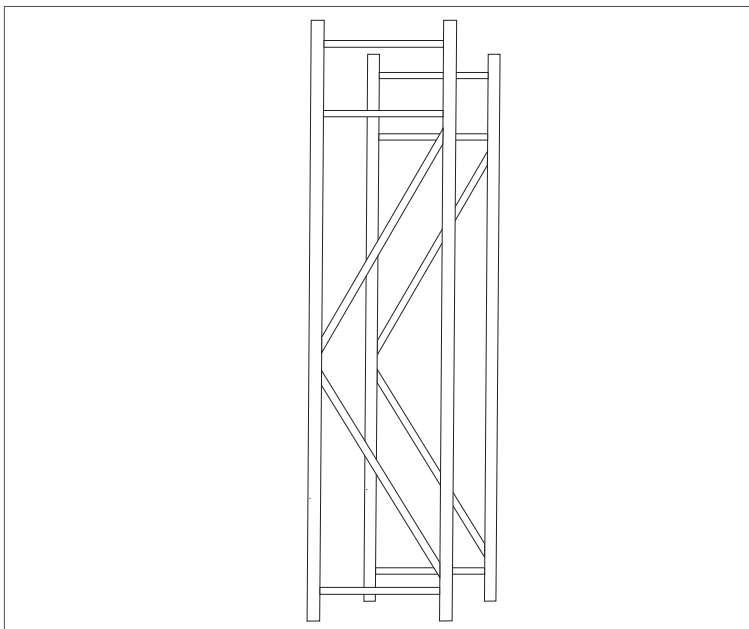

6

Det anbefales at stigerne placeres symmetrisk.

It is recommended that the uprights are placed symmetrically.

Es empfiehlt sich, dass die Leitern symmetrisch angeordnet sind.

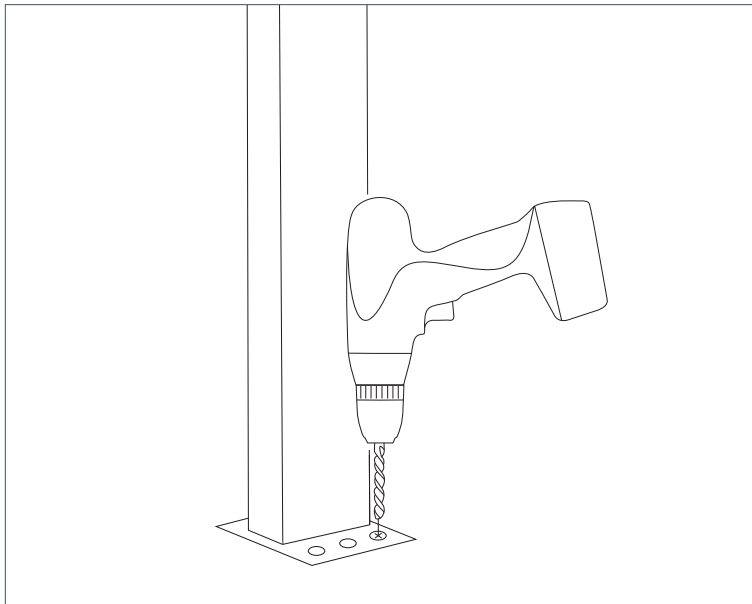

7

Efter opstilling justeres stigerne og fastgøres med ankerbolte.

After the mounting is completed, the uprights are adjusted and secured with anchor bolts.

Nachdem die Montage fertiggestellt ist, werden die Leitern eingestellt und gesichert mit Anker Bolzen.

BELASTNINGSOVERSIGT

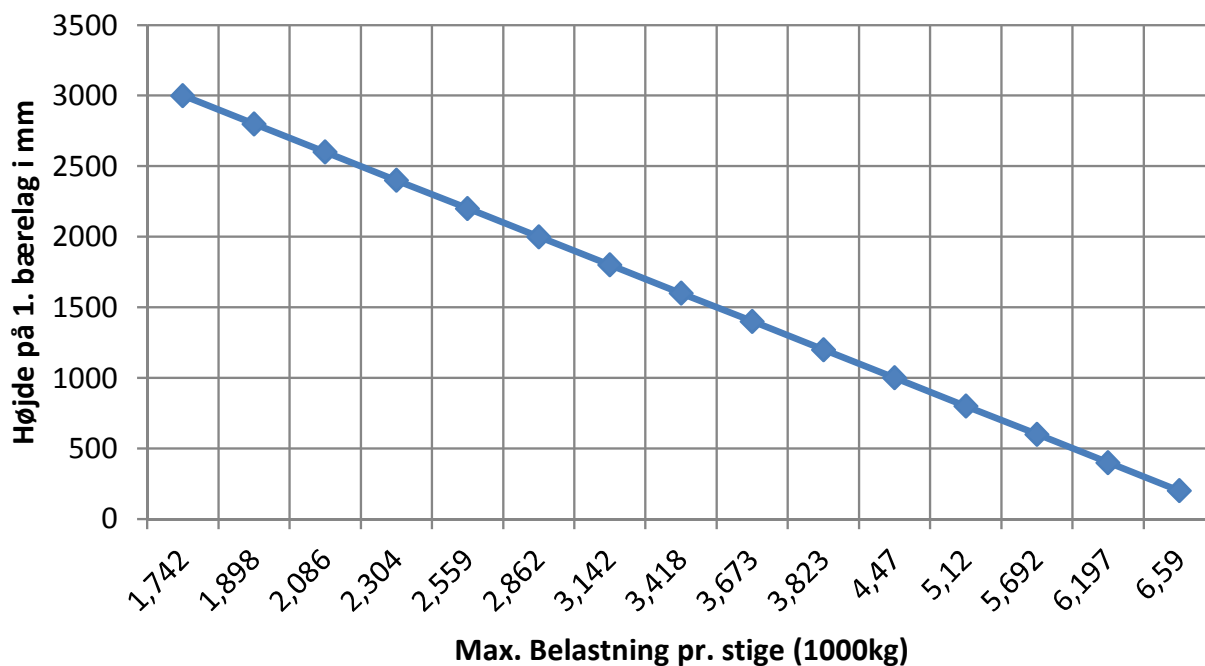

Herover: Belastningsdiagram der viser højden på 1. bærelag kontra max. belastning pr. sektion.

VIGTIGT! FLEX1ONE påtager sig intet ansvar for defekter og skade forårsaget af skødesløshed og ukorrekt anvendelse.

IMPORTANT! FLEX1ONE assumes no responsibility for defects or damage due to carelessness and improper use.

WICHTIG! FLEX1ONE übernimmt keine Verantwortung für Mängel und Schäden, die durch Unachtsamkeit und unsachgemäßen Gebrauch Zurückzuführen sind.